

червячные расцепляемые серии RD производства АРХИМЕД, использующиеся в сочетании с пневматическими приводами, которые являются основными компонентами систем автоматического управления арматурой

ОСОБЕННОСТИ

- ✓ Дублёры RD предназначены для ручного управления дроссельной заслонкой, шаровым краном или дисковым затвором с углом открытия и закрытия 90 градусов.
- ✓ Применяются в случаях, когда нет возможности автоматического управления арматурой и требуется ручное управление.
- ✓ Компактный размер, небольшой вес.
- ✓ Модельный ряд дублёров грамотно сбалансирован по усилиям арматуры и пневматических приводов.
- ✓ Корпус и штурвал дублёра имеют высококачественное антикоррозийное эпоксидное покрытие.
- ✓ Все присоединительные поверхности дублёров серии RD соответствует стандарту ISO 5211, верхняя часть имеет квадратный выступающий шток, а нижняя часть - квадратное отверстие под присоединение штока.
- ✓ Ручной дублер не требует дополнительного обслуживания. После сборки с арматурой и пневмоприводами полностью герметичен, имеет пыленепроницаемый и водонепроницаемый корпус, уровень защиты IP65.

ГЛАВНЫЕ ХАРАКТЕРИСТИКИ

Конструкция	Ручной четверть-оборотный расцепляемый червячный редуктор
Угол поворота	От 0°...90° ±5°
Температура окружающей среды	(опционально -60°C) -40°C ... +100°C
Выходной вращающий момент	От 100 до 6000 Нм
Степень защиты	IP65

МАТЕРИАЛЫ

Корпус	Алюминиевый сплав / Углеродистая сталь
Крышка с верхним фланцем	Алюминиевый сплав / Углеродистая сталь
Червячная передача	Чугун
Основной вал	Углеродистая сталь
Устройство с эксцентриситетом	Углеродистая сталь
Подшипник	Подшипниковая сталь
Червяк	Углеродистая сталь
Ручка-рычаг	Углеродистая сталь
Ограничительный штифт	Углеродистая сталь
Крепёжный винт	Углеродистая сталь

ТЕХНИЧЕСКИЕ ХАРАКТЕРИСТИКИ

Модель	Привод PA/AIR, типоразмер	Усилие выход, Nm	Передаточное число	Усилие штурвала, Nm	Штурвал, мм	Масса, Кг
RD-1	3/ 7/ 11	100	26:1	50	Ø180	2,6
RD-2	16	215	30:1	60	Ø200	4,0
RD-3	25/ 33	434	38:1	90	Ø280	6,5
RD-4	52/68/91	1000	54:1	110	Ø300	13
RD-5	120/220	2000	80:1	140	Ø400	32
RD-6	320	3500	78:1	200	Ø500	43
RD-7	320	4200	98:1	200	Ø600	65
RD-8	560	6000	100:1	200	Ø600	95

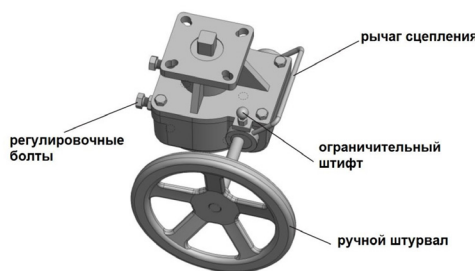

Штурвал	Углеродистая сталь
Червячный вал	Хромированная углеродистая сталь
Штифт штурвала	Углеродистая сталь
Штифт червяка	Углеродистая сталь
Регулировочный болт	Нержавеющая сталь
Контргайка	Нержавеющая сталь
Болты	Нержавеющая сталь
Шпонка	Углеродистая сталь
Сжимное кольцо	Пружинная сталь

ОПЦИИ

Исполнение:

- ✓ низкотемпературное исполнение -60°C

ЗАПЧАСТИ И АКСЕССУАРЫ

Иллюстрация	Наименование	Описание
	МК-***	Монтажные комплекты
	RI-***	Переходной адаптер



СЕРИЯ RD

МАРКИРОВКА РУЧНЫХ ДУБЛЕРОВ

RD-8.LT

RD - серия ручных дублеров RD

Модель ручного дублера, под соответствующий привод:

Модель	Привод PA/AIR, типоразмер
1	3/ 7/ 11
2	16
3	25/ 33
4	52/68/91
5	120/220
6	320
7	320
8	560

Опция

Ничего не пишется - стандартный дублер в исполнении -40°C
 LT - ручной дублер в низкотемпературном исполнении -60°C

ГАБАРИТНЫЕ РАЗМЕРЫ

Внешний вид, габаритные и присоединительные размеры

СЕРИЯ RD

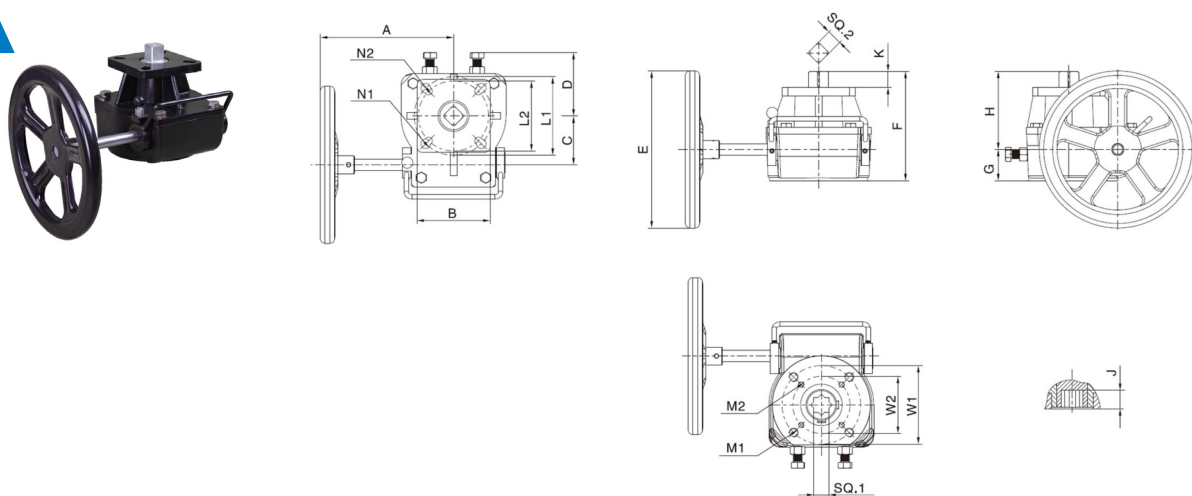

Детали и характеристики могут быть изменены без предварительного уведомления. Все права защищены. RD/24.2

Модель	RD-1	RD-2	RD-3	RD-4	RD-5	RD-6	RD-7	RD-8
A	140	170	185	230	290	395	435	440
B	70	95	115	130	155	160	235	300
C	45	55	65	85	125	140	170	210
D	70	70	90	102	135	140	160	170
E	Ø180	Ø200	Ø280	Ø300	Ø400	Ø500	Ø600	Ø600
F	120	127	150	195	209	233	243	252
G	35	40	40	60	55	60	60	65
H	85	87	110	135	160	172	183	187
J	24	23	28	32	42	50	58	58
K	15	18,5	21	29,5	40	48	55	55
M1	M8x4	M10x4	M12x4	M16x4	M16x4	M20x4	M16x8	M16x8
M2	M6x4	M8x4	M10x4	M10x4	M10x4	--	--	--
M3	--	--	M8x4	--	--	--	--	--
W1	70	102	125	140	140	165	200	254
W2	50	70	102	102	102	--	--	--
W3	--	--	70	--	--	--	--	--
SQ.1	14	17	22	27	36	46	55	55
N1	Ø8,5x4	Ø10,5x4	Ø12,5x4	Ø16,5x4	Ø22x4	Ø22x4	Ø18x8	Ø18x8
N2	Ø6,5x4	Ø8,5x4	Ø10,5x4	Ø12,5x4	Ø16x4	--	--	--
N3	--	--	--	Ø11x4	Ø12x4	--	--	--
L1	70	102	125	140	165	165	200	254
L2	50	70	102	125	140	--	--	--
L3	--	--	--	102	125	--	--	--
SQ.2	14	17	22	27	36	46	55	55

B

